

# LA TRANSFORMACIÓ URBANÍSTICA DE L'ACRÒPOLIS DE TARRAGONA: AVANÇ DE LES EXCAVACIONS DEL PLA DIRECTOR DE LA CATEDRAL DE TARRAGONA (2000-2002)

Francesc Bosch Puche\* - Josep M. Macias i Solé\* - Joan J. Menchon i Bes\* - Andreu Muñoz Melgar\*  
Imma Teixell Navarro\*

## INTRODUCCIÓ

Els treballs de restauració i rehabilitació derivats del Pla director de la catedral de Tarragona<sup>1</sup> des de l'any 2000, han permès dur a terme una sèrie d'actuacions arqueològiques en un dels conjunts històrics més importants de la ciutat i un dels llocs on millor es pot estudiar l'evolució urbana des d'època romana fins avui. El conjunt catedralici actual s'origina en la restauració de la seu metropolitana de Tarragona, al final del segle XI, en una situació topogràfica d'un gran interès per al coneixement de la ciutat, atès que ocupa el cim del tossal, aproximadament entre 65 i 80 m sobre el nivell del mar. Ha estat l'indret més valorat en les diferents etapes històriques de la ciutat des de la fundació romana. L'execució del Pla director permet, ara i en el futur, definir l'evolució cronoarquitectònica d'aquest emplaçament. Presentem dades útils per a la definició cronològica de la transformació urbanística del recinte de culte de la seu del *Concilium Provinciae Hispaniae Citerioris*, un procés encara indefinit i produït arran de la implantació dels espais de representació i d'actuació dels nous poders urbans, un cop desaparegué la infraestructura de l'Imperi romà.

L'emplaçament de la seu medieval s'ha de considerar la plasmació urbana de la restauració de la seu visigòtica vacant des de la conquesta arabomusulmana. La seva construcció, juntament amb la d'altres edificis civils i religiosos medievals, representa, en relació amb l'urbanisme altoimpe-

rial i visigòtic, un nou episodi de concentració dels edificis urbans capdavanters a la part alta de la ciutat, dins i fora de l'antic recinte de culte aixecat en època flàvia. El complex arquitectònic de catedral i canònica ocuparen el costat nord-occidental de l'antiga plaça romana que presidia la seu del *Concilium Provinciae*. Cal destacar la disposició escenogràfica de la Seu, que marca una clara relació axial i visual respecte a l'antiga plaça romana. Pel que fa a l'antiguitat tardana, no hi ha prou elements que permetin ubicar la catedral visigòtica, tot i que se suposa que podria ser entre la zona de l'actual Col·legi d'Arquitectes i el claustre de la Seu.<sup>2</sup>

Els treballs que presentem aquí mostren les dades estratigràfiques i ceramològiques de l'antiguitat tardana documentades a l'espai lliure que discorre al peu del parament exterior del mur nord-oest del *temenos*, en una situació simètricament coincident amb les restes descobertes a la seu del Col·legi Oficial d'Arquitectes de Catalunya (Aquilué, 1993). Aquestes dades s'han obtingut en les actuacions de sanejament que s'han dut a terme al claustre de la catedral i que han comportat l'excavació d'una rasa,<sup>3</sup> de 3 m d'amplada, 9 m de fondària i 15 m de llargària. Cal tenir present que l'emplaçament del claustre romànic es féu coincidir amb l'angle nord-occidental del recinte sagrat flavi, per aprofitar els seus murs com a paret mestra de

\* Equip de Recerca Arqueològica de la Catedral de Tarragona (ERACT).

1. Dirigit pels arquitectes Joan Figuerola i Joan C. Galvà (FIGUEROLA *et al.*, 2002).

2. Sobre el recinte d'època flàvia, veg. TED'A (1989) i Mar (1993). Respecte al període visigòtic, veg. MENCHON, MUÑOZ i MACIAS (1994); MACIAS, 1999, p. 298-318; MACIAS, 2000, amb bibliografia abundant.

3. Prop d'aquest indret ja s'havien dut a terme altres actuacions arqueològiques (RÜGER, 1968; SÁNCHEZ REAL, 1969, i HAUSCHILD, 1992 i 1995).



Figura 1. Plànol de situació del conjunt catedralici.

les estructures medievals i com a límit de les galeries nord i oest.

S'ha descobert un altre segment del parament extern del tancament romà d'*opus quadratum* i la documentació, al costat nord-occidental de la plaça de culte, d'un gran rebaix de la roca fet no només per a crear la plaça sinó també per definir un passadís o corredor perimetral situat a l'exterior del recinte. Aquest corredor extern feia uns 12,5 m d'amplada i ha estat l'espai en el qual s'ha desenvolupat l'excavació. La funció original d'aquest passadís o espai lliure darrere del mur és incerta, si bé la seva presència incrementava, des de l'interior de la plaça, el camp visual de les finestres del mur de tancament flavi i permetia drenar les esorrenteres d'aigua de l'exterior, situat a una cota més elevada que el nivell d'ús de la plaça. L'enregistrament estratigràfic ha permès documentar els farciments constructius d'època flàvia i de les evidències tardoantigues d'abandonament i d'espoli dels elements constructius i decoratius integrants del recinte de culte imperial, a més de nombroses evidències relacionades amb la construcció de la catedral i dels edificis posteriors que s'han integrat dins de la Seu (Menchon *et al.*, 2003).

Tot i que l'administració romana és present a *Tarraco* fins a la desaparició de l'Imperi, el recinte de culte flavi patí una transformació progressiva, sobretot com a conseqüència de l'oficialitat del cristianisme i de l'autorització legal per al desmuntatge dels antics temples pagans. Fou un procés històric iniciat al final del segle IV dC, però arqueològicament el fenomen no es detecta fins al segon quart del segle V, període en el qual es formaren els primers abocadors de deixalles urbanes disposats a cel obert. Els abocadors documentats al jardí del claustre de la catedral i a l'antic Hospital de Santa Tecla (Aquilué, 1992; Macias, 1999; Remolà, 2000) mostren l'espoli i l'ocupació del nivell de pavimentació de l'interior de la plaça i, indirectament, indiquen la proximitat de nuclis residencials i la desaparició d'un sistema organitzat d'eliminació de residus. No obstant això, la presència d'aquests abocadors no implica necessàriament l'execució d'una important reforma urbanística de l'antic recinte de culte imperial.

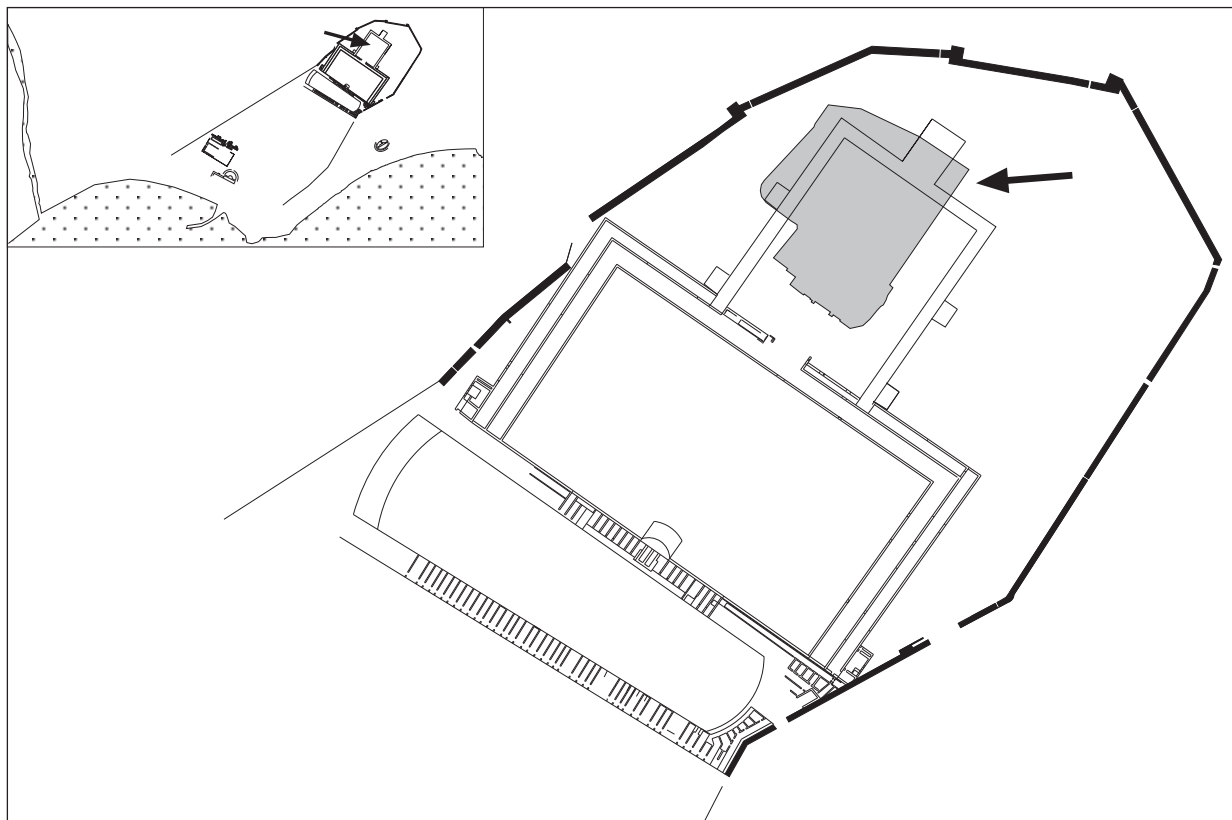
Consegüentment, a partir de les dades actuals no es pot determinar quines foren les causes precises de la transformació que es va produir a l'interior del recinte de culte durant el segle V. En canvi, les evidèn-



Figura 2. Situació de l'actuació arqueològica: 1, cisterna catedral; 2, excavació; 3, abocador del claustre; 4, abocador de Santa Tecla; 5, edifici del Col·legi d'Arquitectes; 6, enterraments aïllats.



Figura 3. Fotomuntatge virtual. La catedral dins del recinte de culte romà (Digivisión 2003).

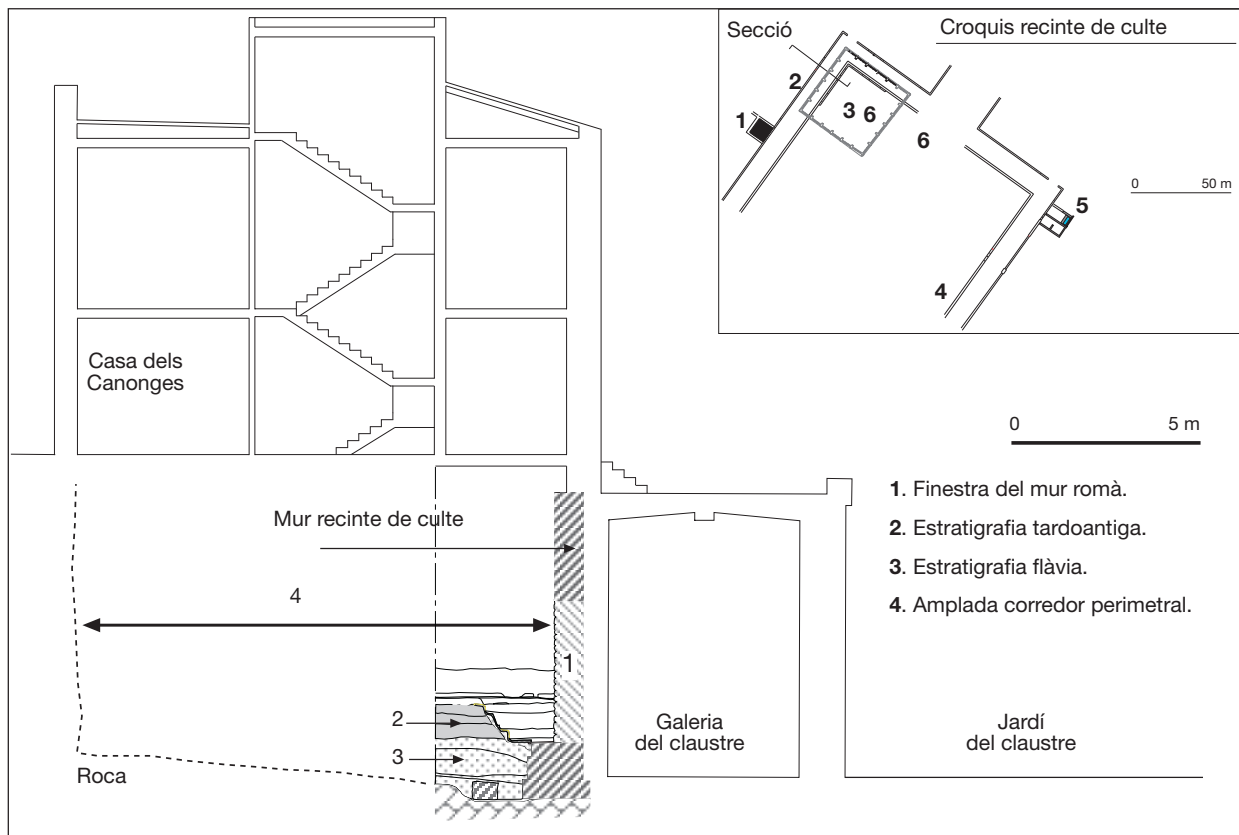

Figura 4. Detall de la cisterna romana.

cies arqueològiques detectades en diferents indrets de la gran plaça de representació i del circ sí que detecten, en diversos indrets, elements arquitectònics que permeten reconèixer, a partir de la primera meitat del segle v, la presència d'estructures de tipus domèstic (Macias, 1999, per a un recull bibliogràfic). Per aquests motius, la presència dels dos abocadors a cel obert a l'interior del *temenos* reflecteix la impossibilitat de mantenir els serveis públics d'eliminació de residus urbans, característics dels segles anteriors, però no implica necessàriament la desaparició del caràcter oficial i preeminent de la plaça més rellevant de *Tarraco*. D'altra banda, troballes fortuïtes i diverses actuacions arqueològiques (desenvolupades principalment per Serra Vilaró i Th. Hauschild) permeten incidir en el caire religiós i funerari de la capçalera de l'antic recinte de culte. Es tracta, sobretot, d'evidències de tipus funerari i d'elements d'escultura decorativa (veg. Muñoz *et al.*, 1995; Macias *et al.*, 1997 i 1999).

Fins ara, les principals evidències tardoantigues de transformació urbanística produïdes a recinte de culte i al seu voltant es limitaven a les estructures identificades a la seu del Col·legi d'Arquitectes a Tarragona (Aquilué, 1993). S'hi van estudiar importants edificacions visigòtiques adossades al tan-

ament sud-est del *temenos*. La construcció comportà el desmuntatge parcial del mur flavi, deixà només els segments útils per a la nova edificació i aprofità, per als nous murs, els carreus obtinguts de l'acció d'espoli. El nou edifici tenia cisternes d'emmagatzematge d'aigua, fet que reflectia, com indiquen altres dades, la desaparició del sistema de subministrament alt imperial, els aqüeductes. A més, aquesta construcció podria estar relacionada amb una obertura al costat oriental del mur del recinte de culte per comunicar l'interior de la plaça amb el nou edifici (Aquilué, 1993, fig. 100). Si bé l'excavador de les estructures defensà una datació de 475-525 (Aquilué, 1993, p. 114), una revisió posterior del conjunt proposa una datació de la primera meitat del segle vi per a la construcció de l'edifici visigòtic (Macias, 1999, p. 235-238).

Les dades obtingudes al claustre de la catedral defineixen un procés similar al detectat en el Col·legi d'Arquitectes, i en un emplaçament simètric. L'estratigrafia d'abandonament i d'espoli que es detectà per sobre dels farciments constructius d'època flàvia destaca per la presència de material constructiu i decoratiu —sobretot marbre—, abocat i rebutjat després d'actuacions indeterminades de reciclatge. Les ceràmiques han permès establir una cronologia imprecisa, el segle vi dC i, arquitectònicament, destaca la localització d'una gran cisterna d'emmagatzematge d'aigua. Es tracta d'un dipòsit de planta interna quadrada i encabit dins de l'antic corredor perimetral que es va excavar a la roca al voltant del mur de tancament del *temenos*. Té una superfície útil de 45,83 m<sup>2</sup> (6,77 m de costat). La coberta és de volta de mig punt bastida en *caementicium* i amb una llum central de 3,74 m. La solera d'*opus signinum* fa uns 25 cm de gruix i té les corresponents mitjacanyes a les entregues amb els murs. La cisterna s'adossa perpendicularment a la cara externa del mur de delimitació del recinte de culte.

La construcció d'aquest gran dipòsit representa una resposta a l'escassetat d'aigua amb què es devia de trobar la ciutat visigòtica, un cop la xarxa de subministrament d'aigua establerta en l'època altoimperial va caure en desús. L'emplaçament de la cisterna i la seva capacitat màxima aproximada, d'uns 147 m<sup>3</sup>, reflecteixen una obra important dins de la dinàmica urbana d'aquest sector de la ciutat. No disposem d'elements per a identificar l'autoria d'aquesta obra i, amb les dades actuals, només resta comparar la seva capacitat amb la d'una altra cisterna (d'un mínim de 40 m<sup>3</sup>), documentada dins de les estructures tardoantigues del Col·legi d'Arquitectes i que, amb moltes reserves, han estat



Figura 5. Làmines de ceràmica.

identificades com a part de l'*episcopium* de la ciutat (Aquilué, 1993, p. 114-123, veg. fig. 76, 82 i 99).

Segons aquestes dades, creiem que, tot i que el canvi de culte de la societat romana representà, entre altres factors, la desaparició de les pràctiques religioses de la seu del *Concilium Provinciae*, la veritable transformació urbanística del *temenos* imperial no tingué lloc fins al segle VI. En aquest període es desmuntà una part indeterminada del coronament del mur de tancament del recinte altoimperial, com posen de manifest les actuacions del Col·legi d'Arquitectes i del claustre de la catedral. Aquest procés s'hauria de relacionar amb la creació d'edificis nous —cívics i religiosos— dins i fora de l'antiga plaça. De ben segur la implantació en aquest indret del nou episcopi de la ciutat, traslladat des del primitiu nucli religiós establert a l'àrea del riu Francolí, fora un dels actius principals en la transformació arquitectònica definitiva a l'antic recinte de culte altoimperial. És, d'altra banda, un fet coherent amb la dinàmica urbana de moltes seus episcopals. Nuclis propers com *Valentia*, *Barcino* o *Egara* acolliren en aquest període importants programes de monumentalització dels espais episcopals (Ribera i Rosselló, 2000; Bonnet i Beltran, 2000; Moro i Tuset, 2003).

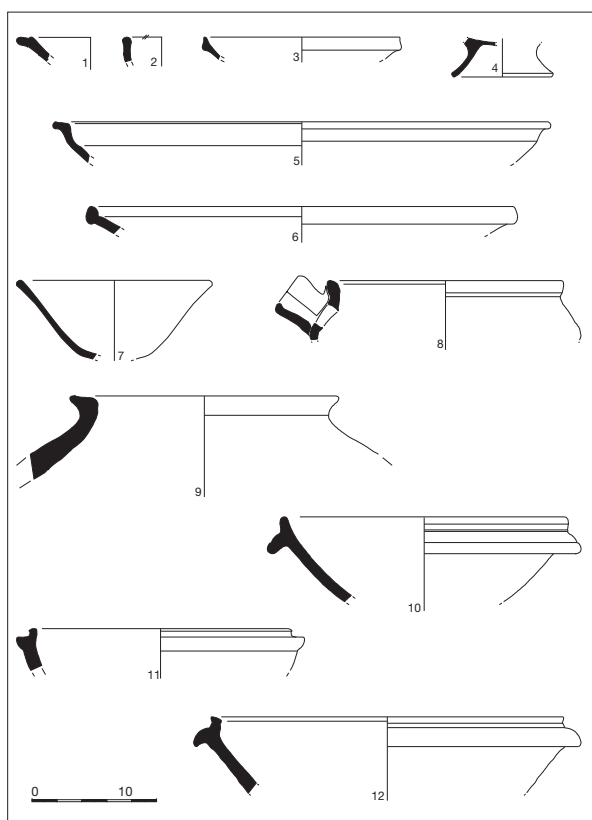

Figura 6. Làmines de ceràmica.

### Les restes ceràmiques

Els materials que aquí presentem pertanyen als farcits de colgant relacionats amb la transformació tardoantiga del mur de tancament del recinte de culte altoimperial. Les restes ceràmiques recuperades no constitueixen l'únic material arqueològic generat durant aquesta transformació. S'ha recuperat un extens conjunt de material constructiu i decoratiu rebutjat durant el desmuntatge del complex. D'altra banda, el conjunt ceràmic és una mostra d'una extensa estratigrafia que s'incrementa progressivament segons la realització dels treballs del Pla director. Com en d'altres contextos relacionats amb la ceràmica, recuperats a la part alta de la ciutat, les restes ceràmiques més representatives són les produccions de vaixel·la de taula, recipients de ceràmica d'ús comú i contenidors amfòrics (Aquilué, 1992; Macias, 1999; Remolà, 2000).

El material ceràmic que presentem no és gaire abundant i es caracteritza per la presència de material residual i fragmentat. Es podria afirmar, a partir de determinades formes identificades, una cronologia preferent de segona meitat del segle VI. No obstant això, l'estat actual dels treballs acon-

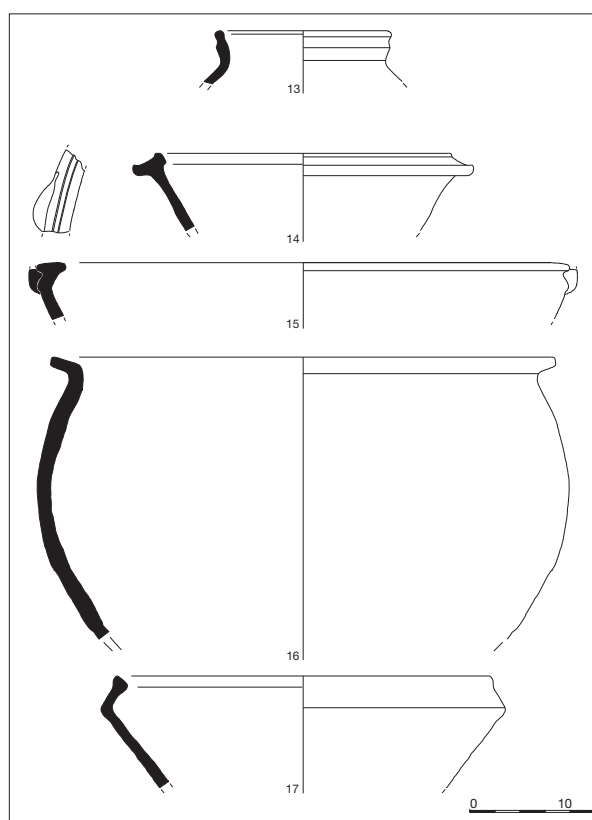

Figura 7. Làmines de ceràmica.

sella establir una datació àmplia, del segle VI, fins que el ritme de les actuacions arqueològiques permeti un tractament definitiu de les troballes.

Quant a la ceràmica de servei de taula, els principals referents són exemplars de TSA D, de *Late Roman C* i de *sigillata* paleocristiana. De les produccions gal·les destaca una variant de la forma Rigoir 29 (núm. 12) i de la producció *Late Roman C*, exemplars dels tipus Hayes 2 (núm. 5) i Hayes 3F (núm. 3), aquest darrer amb una cronologia preferent del segle VI (Hayes 1972). De la TSA D sobresurten, a més d'elements residuals com una Hayes 79 (núm. 1) o una Hayes 81 (núm. 7), un peu de la forma Hayes 12, n. I (núm. 4) amb una cronologia preferent de segona meitat del segle V i primera del VI (Atlante 1981), un exemplar de Hayes 104 b/c (6) amb una cronologia preferent del segle VI, si bé alguns autors apunten una possible datació del final del segle V. En el nostre cas, la morfologia de la variant indica un prototipus ja molt semblant a la forma Hayes. 105. Per aquest motiu considerem aquesta peça com una producció pròpia de mitjan segle VI en endavant (Fulford, 1984; Aquilué, 1992; Mackensen, 1993). A més, un exemplar de la forma Hayes 101 (núm. 2) en TSA D atorga una cro-

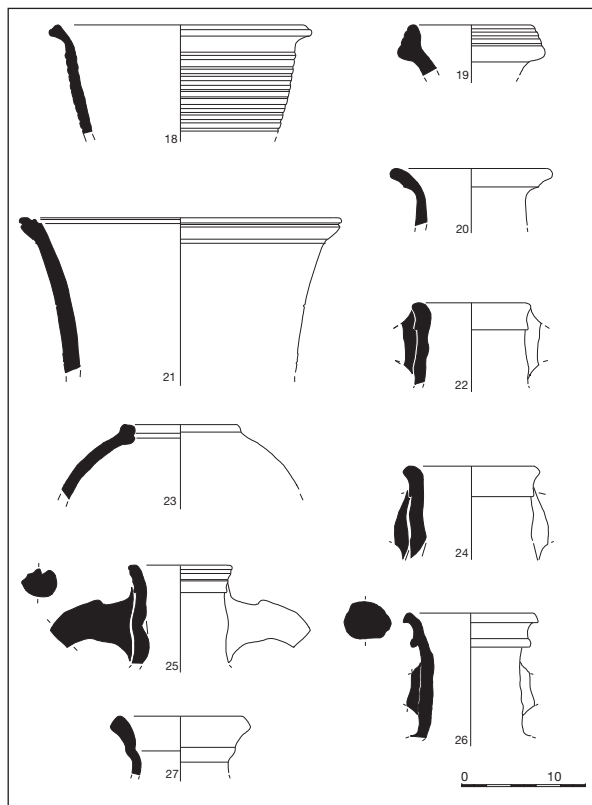

Figura 8. Làmines de ceràmica.

nologia preferent de segona meitat del segle VI (Atlante, 1981; Cavaillès i Vallauri, 1994; Aquilué, 1998).

La ceràmica comuna i les àmfors aporten un conjunt ceràmic més voluminós, si bé també presenten nombrosos exemplars del segle precedent, entre els quals destaquen les produccions de ceràmica de cuina africana. Quant a la vaixel·la d'ús comú, cal destacar la presència d'importacions d'àmbit baleàric, com els recipients amb abocador (núm. 8 i possiblement núm. 17), assimilables a la forma RE-0901 (Ramon/Cau 1997), que a Tarragona documentem preferentment durant el segle V i la primera meitat del VI (Macias, 1999, p. 53-56). Un altre element significatiu és la gerra/àmfora del tipus RE-0206a (núm. 20), símil d'alguna variant de la forma Key LXXII i de Reynolds W4.1, amb una cronologia preferent del final del segle V i del VI (Macias, 1999, p. 98, tipus G/Ca/13).

Juntament amb aquestes formes més conegudes, documentem recipients d'àmbit local, com el contenidor núm. 9, l'olla oxidada tipus Om/Ox/1 (núm. 16), l'olla de cocció tipus Oc/Gre/16 (núm. 13), amb una cronologia preferent del final del segle V i el segle VI (Macias, 1999, p. 135), gi-

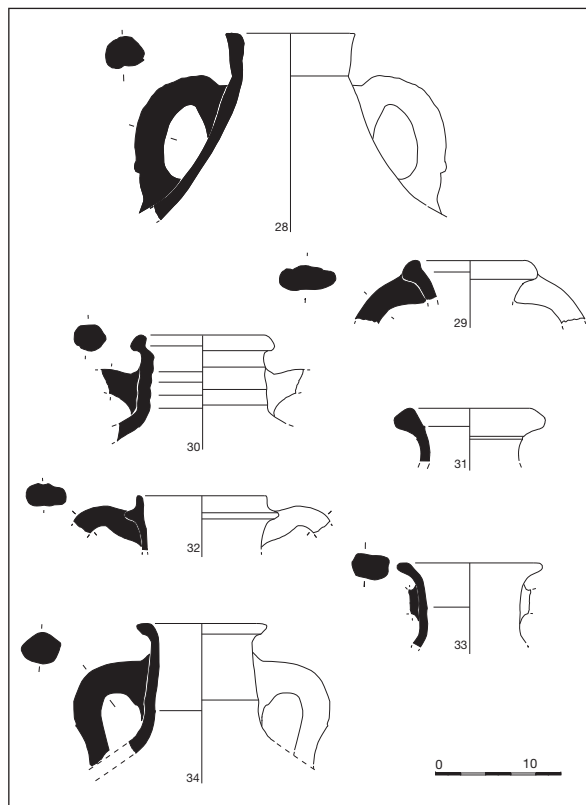
brells de procedència indeterminada (núm. 15, 18 i 21), morters d'importació africana (tipus M/CA/1, 14) o de producció autòctona (núm. 10 i 11). D'aquests darrers cal destacar la presència del morter núm. 11, trobat a Tarragona en estratigrafies del final del segle v (Macias, 1999, p. 123, tipus M/Gre/78).

Quant a les àmfores, s'aprecia la presència de contenidors de procedència geogràfica variada, amb un predomini dels contenidors orientals. De les àmfores nord-africanes destaquem un exemplar residual de la forma Keay 25b (núm. 28) i informes presumiblement d'*Spatheion*. També s'han documentat els contenidors del sud d'*Hispania* tipus Keay 19 A-B (26), i Keay 23 (núm. 29); més les àmfores indeterminades núm. 19 (africana?), núm. 31 (variant Keay 16 B-C?), núm. 32 i el tipus Aud/1B-34 (núm. 27) (cfr. Remolà, 2000, fig. 92,8). Altres exemplars es poden identificar, amb reserves, amb envasos d'importació oriental. És el cas de la peça núm. 30, assimilable a l'àmfora oriental Robinson M 273 (cfr. Bonifay i Pieri, 1995, fig. 11) i els exemplars núm. 33 i 34, similis a la forma Bonifay i Villedieu, 1989, fig. 14, núm. 18. Finalment, destaquem la presència de contenidors orientals. Es tracta de l'envàs LRA 4 A/B (núm. 23) i, sobretot, de la forma LRA 1 (núm. 25), amb dos possibles exemplars de la variant Kellia 164 (núm. 22 i 24), amb una cronologia preferent de segle VI (Bonifay i Pieri, 1995; Remolà, 2000).

## BIBLIOGRAFIA

- AQUILUÉ, X., 1992: *Relaciones económicas, sociales e ideológicas entre el Norte de África y la Tarraconense en época romana: Las cerámicas de producción africana procedentes de la Colonia Iulia Urbs Triumphalis Tarraco*, tesis microfilmada 1275, Universitat de Barcelona, Barcelona.
- AQUILUÉ, X., 1993: *La seu del Col·legi d'Arquitectes: Una intervenció arqueològica en el centre històric de Tarragona*, Tarragona.
- AQUILUÉ, X., 1998: Sobre les darreres importacions de Terra Sigillata Africana, *Monografies d'Arqueologia Medieval i Postmedieval*, 4, p. 11-19, Barcelona.
- BONIFAY, M.; PIERI, D., 1995: Amphores du ve au viie s. à Marseille: nouvelles données sur la typologie et le contenu, *Journal of Roman Archaeology*, 8, Ann Arbor, MI, p. 94-120.
- BONIFAY, M.; VILLEDIEU, F., 1989: Importations d'amphores orientales en Gaule (ve-viie siècles), a DÉROCHE, V.; SPIESER J. M. (ed.), *Recherches sur la Céramique Byzantine*, Atenes (1987), p. 17-46, París.
- BONNET, CH.; BELTRAN, J., 2000: Cristianismo y espacio urbano en la antigüedad tardía. El ejemplo de Barcino, a RIBERA, A. (ed.), *Los orígenes del Cristianismo en Valencia y su entorno*, p. 219-225, València.
- CARANDINI, A. [dir.], ANSELMINO, L., PAVOLINI, C., SALGUI, L., TORTORELLO, S., TORTORICI, E., 1981: *Atlante delle forme ceramiche, I. Ceramica fine romana nel Bacino Mediterraneo (Medio e Tardo Impero)*, Roma.
- CAVAILLÈS-LLOPIS, M. T.; VALLAURI, L., 1994: Les céramiques fines importées, a DÉMIANS, G. (dir.), *L'Oppidum de Saint-Blaise du Vè au VII s. (Bouches-du-Rhone)*, DAF 45, p. 86-115, París.
- DIGIVISIÓ, 2003: *Tarraco-Tarragona: dues ciutats, una realitat: Col·lecció de làmines de reconstrucció històrica*, Tarragona.
- FIGUEROLA, J.; GAVALDÀ, J.; MENCHON, J.; TEIXELL, I.; MUÑOZ, A.; MACIAS, J. M., 2002: La catedral de Tarragona: obres de restauració i treball arqueològic, *Lambard: Estudis d'art medieval*, XIV, p. 77-107, Barcelona.
- FULFORD, M. G., 1984: The Red-Slipped wares, a FULFORD, M. G.; PEACOCK, D. P. S., *Excavations at Carthage: the British Mission, vol. I, 2. The Avenue du Président Habib Bourguiba, Salammbô; the pottery and other ceramic objects from the Site*, p. 48-115, Sheffield.
- HAUSCHILD, T., 1983: *Arquitectura romana de Tarragona*, Tarragona.
- HAUSCHILD, T., 1992: Hallazgos de la época visigoda en la parte alta de Tarragona, *III Reunión d'Arqueologia Cristiana Hispànica*, Maó (1988), p. 151-156, Barcelona.
- HAUSCHILD, T., 1995: La intervención arqueológica en la capilla de Nuestra Señora del Claustro y la recuperación del muro romano junto a la capilla, a PAGÈS, F., *Restauració de la capella de la Mare de Déu del Claustre de la Catedral de Tarragona*, p. 61-72, Tarragona.
- HAYES, J. W., 1972: *Late Roman Pottery. A catalogue of Roman Fine Wares*, Londres.
- MACIAS, J. M., 1999: *La ceràmica comuna tarroantiga a Tàrraco. Anàlisi tipològica i històrica (segles V-VII)*, TULCIS, Monografies Tarraconenses 1, Tarragona.
- MACIAS, J. M., 2000: Tarraco en la antigüedad tardía: un proceso simultáneo de transformación urbana e ideológica, a RIBERA, A. (ed.), *Los orígenes del Cristianismo en Valencia y su entorno*, p. 259-271, València.
- MACIAS, J. M.; MENCHON, J. J.; MUÑOZ, A., 1997: Noves dades d'elements decorats d'arquitectura hispanovisigòtica a la província de Tarragona, *Butlletí Arqueològic*, 18, p. 97-122, Tarragona.
- MACIAS, J. M.; MENCHON, J. J.; MUÑOZ, A., 1999: La ciutat de Tarraco. *Del romà al romànic: Història, art i cultura de la Tarraconense mediterrània entre els segles IV i X*, p. 77-79, Barcelona.
- MACKENSEN, M., 1993: *Die Spätantiken Sigillata-und Lampentöpfereien von El Mahrine (Nordtunisien). Studien zur Nordafrikanischen Feinkeramik des 4. bis 7. Jahrhunderts*, Müncher Beiträge zur Vor und Frühgeschichte, Band 50, München.
- MAR, R. (ed.), 1993: *Els monuments provincials de Tàrraco: Noves aportacions al seu coneixement*, Documents d'Arqueologia Clàssica 1, Universitat Rovira i Virgili, Tarragona.
- MENCHON, J. J.; MACIAS, J. M.; MUÑOZ, A., 1994: Aproximació al procés transformador de la ciutat de Tarraco. Del baix imperi a l'edat mitjana, *Pyrenae*, 25, p. 225-243, Barcelona.
- MENCHON, J. J.; TEIXELL, I.; MUÑOZ, A.; MACIAS, J. M., 2003: Excavacions arqueològiques a la Catedral de Tarragona, *II Congrés d'Arqueologia Medieval i Moderna a Catalunya*, Sant Cugat del Vallès (2002), p. 121-128, Barcelona.

- MORO, A.; Tuset, F., 2003: La Seu Episcopal d'Ègara (vers l'any 450). Evolució arquitectònica del conjunt monumental de les esglésies de Sant Pere de Terrassa, *II Congrés d'Arqueologia Medieval i Moderna a Catalunya*, Sant Cugat del Vallès (2002), p. 284-289, Barcelona.
- MUÑOZ, A.; MACIAS, J. M.; MENCHON, J., 1995: Nuevos elementos decorados de arquitectura hispano-visigoda en la provincia de Tarragona, *Archivo Español de Arqueología*, 68, p. 293-302, Madrid.
- RAMON, J.; CAU, M. A., 1997: Niveles de época vándala de Es Castell d'Eivissa, *Taula rodona: Contextos ceràmics d'època romana tardana i de l'alta edat mitjana (segles IV-X)*, Badalona (1996), *Arqueomediterrània*, 2, p. 269-312, Barcelona.
- REMOLÀ VALLVERDÚ, J. A., 2000: *Las ánforas tardoantiguas en Tarraco (Hispania Tarraconensis)*, Instrumenta 7, Barcelona.
- REYNOLDS, 1995: *Trade in the Western Mediterranean, AD 400-700: The ceramic evidence*, BAR Inter. Series 604, Oxford.
- RIBERA, A.; ROSSELLÓ, M., 2000: El primer grupo episcopal de Valencia, a RIBERA, A. (ed.), *Los orígenes del Cristianismo en Valencia y su entorno*, p. 165-185, València.
- RÜGER, C. B., 1968: Romische Keramik aus dem Kreuzgang der Katedrale von Tarragona, *Madrider Mitteilungen*, 9, p. 237-258, Heidelberg.
- SÁNCHEZ REAL, J., 1969: Exploración arqueológica en el jardín de la Catedral de Tarragona, *Madrider Mitteilungen*, 10, p. 276-301, Heilderberg.
- TED'A, 1989: El Foro Provincial de Tarraco, un complejo arquitectónico de época flavia, *Archivo Español de Arqueología*, 62, p. 141-191, Madrid.